

Ratiotec Palettenhandling P5_H

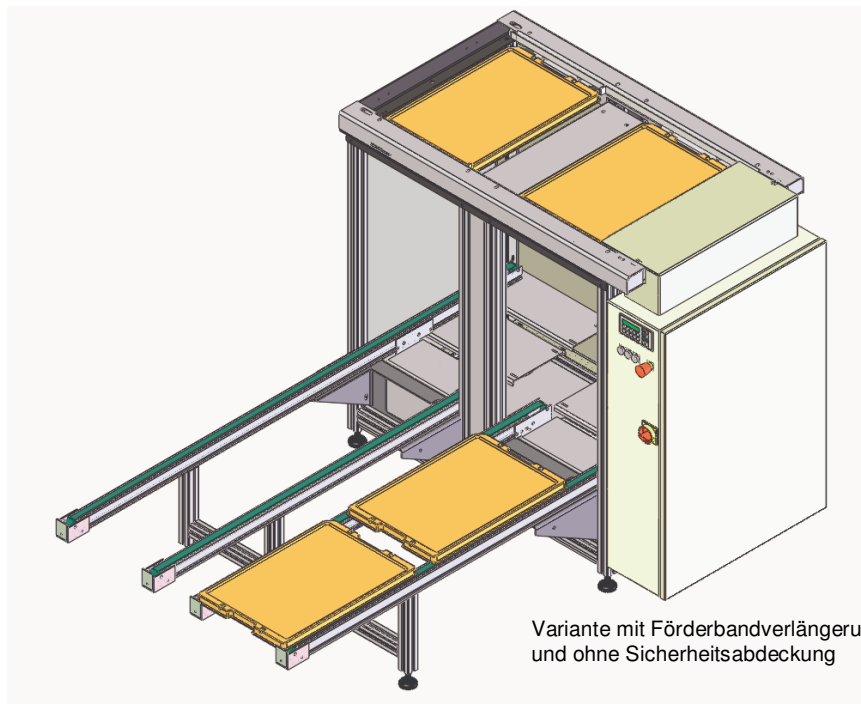

Variante mit Förderbandverlängerung
und ohne Sicherheitsabdeckung

Der **ratiotec P5_H** –
die preiswerte Lösung

- Palettenwechselzeit bis zu 2s
- Lange Bevorratungszeit
- Eigenes Ein- und Auslaufförderband mit Acryl-Schutzabdeckung
- Förderbänder in Sonderausstattung auch aus unterschiedlichen Richtungen
- Anpassung auf unterschiedliche Paletten
- Kompakte Bauform
- Flexibler Einsatz durch eigene Transportrollen
- Beschickung mit **ratiotec Palettenwagen**
- Ratiotec P5_H lässt sich in vielen Produktionsabläufen integrieren.

Zuverlässiges Handling von
Tiefziehblister.

Das **ratiotec Palettenhandling P5_H** ist die kostengünstige Version ohne integriertes Teilehandling. Handling und Ansteuerung erfolgen in Kombination mit den in Ihrem Hause eingeführten Robotern.

Das **ratiotec Palettenhandling P5_H** zum automatischen Bereitstellen von Teilepaletten bis zu einer Größe von 400x600mm.

Das **ratiotec Palettenhandling P5_H** ist ein rationell arbeitendes Bindeglied zwischen verschiedenen Produktionsvorgängen.

Technische Daten des P5_H Palettenhandling

| | |
|--|------------------|
| Max Palettengröße (WT) | 400 x 600 mm |
| Paletten (WT)-Höhe | 30 - 100mm |
| Einlege-, bzw. Entnahmehöhe der Teile | 1200mm+WT-Höhe |
| Einlege-, bzw. Entnahmehöhe der Paletten | 400mm |
| Max. Stapelhöhe | 720 mm |
| Max. Stapelgewicht | 30 kg |
| Maschinenmaße HxBxT | 1300x1400x1400mm |

